

## Descoperiri La Tène în aşezarea de la Turdaş – *Luncă*

Gheorghe Vasile NATEA\*  
Vasile PALAGHIE\*\*  
Sabin Adrian LUCA\*\*\*

**Keywords:** *La Tène, Dacians, ritual pit, Turdaş, Hunedoara County, Romania.*

### Abstract

#### **La Tène Discoveries in the Settlement of Turdaş-Luncă**

*In the settlement of Turdaş-Luncă several features belonging to the La Tène period have been discovered. After studying the archaeological materials discovered on this site, we can say that they belong to two different horizons. Features 139 and 1060 can be dated to the 5th-4th centuries BC and belong to the early phase of the Dacian civilization, while the other features can be chronologically placed between the 1st century BC-1st century AD. However, a more exact dating is also possible due to the fruit bowl found in feature 1001, which dates from the 1st century AD. Regarding the functionality of these features, we are of the opinion that these are pits with ritual depositions.*

Cercetarea arheologică preventivă<sup>1</sup>, a fost efectuată de Muzeul Național Brukenthal și a avut drept scop salvarea vestigiilor arheologice apărute în zona afectată de viitorul obiectiv de investiție „Variantă de ocolire Deva-Orăștie la standard de autostradă”. Din punct de vedere geografic, situl este amplasat în stânga văii Mureșului, la 2,5 km de satul Turdaş, la sud-vest de acesta, în apropierea drumului național DN7. În aşezarea de la Turdaş (punct *Luncă*) au fost descoperite mai multe complexe ce aparțin epocii La Tène, în două zone distincte, notate de noi, în mod convențional, zona 1 și zona 2 (pl. I, fig. a). Din zona 1 fac parte complexele numerotate 1001, 1002, 1003, 1004, 1005, 1006, 1007, 1008 (pl. I, fig. b), iar din zona 2 complexele 139 și 1060 (pl. I., fig. c.).

### Complexele din zona 2

**Complexul 139** este o groapă de formă ovală, cu diametrele de 1,9/1,46 m și adâncimea de 0,6 m (pl. II fig. 1). Umplutura este de culoare cenușie, cu pigment gălbui

---

\* Muzeul Național Brukenthal, Sibiu ([gheorghenatea@gmail.com](mailto:gheorghenatea@gmail.com)).

\*\* Muzeul Național Brukenthal, Sibiu ([geminarom@yahoo.co.uk](mailto:geminarom@yahoo.co.uk)).

\*\*\* Universitatea „Lucian Blaga” din Sibiu ([sabin.luca@brukenthalmuseum.ro](mailto:sabin.luca@brukenthalmuseum.ro)).

<sup>1</sup> Cercetarea s-a desfășurat în perioada martie-noiembrie 2011 de către un colectiv coordonat de prof. univ. dr. S. A. Luca, căruia îi mulțumim și pe această cale pentru amabilitatea manifestată prin punerea la dispoziția noastră a materialului arheologic și a informațiilor, fără de care elaborarea acestui articol nu ar fi fost posibilă. Săpătura a fost efectuată de următorii arheologi: lector univ. dr. Cosmin Suci (ULBS), dr. Florian Chioar- Dumitrescu, Adrian Luca (Muzeul Național Brukenthal, Sibiu), dr. Sorin Tincu (Muzeul Castelul Corvinilor, Hunedoara) – cărora, de asemenea, le mulțumim pentru sprijinul acordat – și semnatarii prezentului articol.

și bucăți mici de cărbune; în interior a fost descoperit un nivel de depunere ce conține fragmente de vase ceramice și oase (între care un craniu de câine și o mandibulă de oaie). În acest nivel a fost descoperit un fragment ceramic ce aparține unui vas de tipul celor cu profilul aproape drept, gura largă și fundul încă neprofilat<sup>2</sup>, care se încadrează în tipul II stabilit de I. H. Crișan, faza I, timpurie, datată între secolele V – IV î. Chr. Astfel de vase au fost descoperite pe întreg arealul de răspândire a civilizației daco-getice, fiind întâlnit atât în Transilvania (Cluj-Mănăstur sau Slimnic), cât și în afara Transilvaniei (Cetatea II de la Stâncești, Butuceni, Poiana, Zimnicea) sau în teritoriul cuprins între Prut și Nistru, respectiv în așezările de la Solonceni și Vihvatini<sup>3</sup>.

Fragmentul de vas descoperit de noi este lucrat cu mâna, are culoare brună și este realizat din pastă grosieră, cu nisip și pietricele în compoziție; arderea, reducătoare, este bună. Buza este dreaptă, iar corpul vasului este ornamentat cu butoni de formă conică, amplasați în partea superioară; o linie incizată în zigzag este amplasată imediat sub buză, între aceasta și butoni (pl. III, fig. 1).

**Complexul 1060** este o groapă circulară în partea superioară, cu diametrul de 2 m, care se îngustează treptat până la adâncimea de 1,4 m, de unde coboară drept sub formă dreptunghiulară cu colțuri rotunjite, până la adâncimea de 2,64 m; dimensiunile laturilor sunt de 1,1 m (pl. II, fig. 2). Umplutura este în partea superioară de culoare neagră-cenușie lutoasă, cu pigment de cărbune și fragmente ceramice, iar pereții gropii sunt placați cu pietre de râu cu diametrele variabile, între 5 și 10 cm; acest strat coboară până la adâncimea de 1,4 m. Sub el se află un altul, tot de umplutură, compus din nisip și pietricele, dar fără fragmente ceramice.

În interiorul complexului, în stratul superior de umplutură, au fost depuse trei vase ceramice, toate la adâncimea de 1,2 m.

#### **Vasul I**

Strachină, cu următoarele dimensiuni: diametrul gurii - 21,5 cm; diametrul maxim - 24,5 cm; diametrul fundului - 9,8 cm; înălțimea - 8,3 cm; grosimea peretelui - 0,8 cm (pl. III, fig. 2). Vasul, cu suprafața exterioară bine netezită, este lucrat cu mâna dintr-o pastă fină ce are în compoziție nisip și mică; arderea, bună, este reducătoare, iar ornamentația este compusă din patru butoni alungiți, aplecați în jos, ce pornesc de pe diametrul maxim al vasului. Are culoarea brună în exterior și neagră-cenușie în interior. Buza este trasă spre interior. Vasul poate fi atribuit ceramicii protodacice, tipul I, varianta 1 (după I. H. Crișan), fiind datat între secolele VI - V î. Chr.<sup>4</sup>. Vasele din această variantă prezintă următoarele caracteristici: buză cu muchia rotunjită, curbată spre interior și fund tăiat drept. De obicei sunt lipsite de ornamente, sau sunt prevăzute cu câte patru proeminențe conice de diferite dimensiuni, plasate pe linia de maximă dimensiune a vasului, unele dintre ele fiind perforate. Varianta 1 este cea mai numeroasă, atât în necropole cât și în așezări. Piese asemănătoare au fost descoperite în mormintele de înhumăție scitice de la Tg. Mureș și Simeria (Pl. X, 11, 10; CXXVII 5, 2, la I. H. Crișan).

#### **Vasul II**

---

<sup>2</sup> I. H. Crișan, *Ceramica daco-getică. Cu specială privire la Transilvania* (București, 1969), 72.

<sup>3</sup> Crișan, *Ceramica daco-getică*, 75-77.

<sup>4</sup> Crișan, *Ceramica daco-getică*, 52.

Vas sac, cu profilul aproape drept, cu următoarele dimensiuni: diametrul gurii - 27 cm; diametrul maxim - 28 cm; diametrul fundului - 11,5 cm; înălțimea - 36 cm; grosimea peretelui - 1,24 cm (pl. III, fig. 3). Vasul, de dimensiuni mari, este lucrat cu mâna din pastă semifină, cu nisip și pietricele în compoziție; cărămiziu deschis la culoare, prezintă o ardere slabă, oxidantă. Este ornamentat cu doi butoni ovali, alungiți, ce sunt prinși perpendicular pe corpul vasului, puțin deasupra diametrului maxim al acestuia și cu două șiruri de impresiuni realizate cu degetul, un șir fiind amplasat în partea superioară, imediat sub buză, iar celălalt între cei doi butoni (în partea superioară a lor). Buza vasului este ușor evazată și rotunjită. Vasul se încadrează în tipul II - caracterizat prin gura largă și fundul încă neprofilat - al fazei vechi, tip stabilit de I. H. Crișan și datat între secolele V - IV î. Chr.<sup>5</sup>; astfel de vase au fost descoperite pe întreg arealul de răspândire a civilizației daco-getice, fiind întâlnit atât în Transilvania (Cluj-Mănăștur sau Slimnic), cât și în afara Transilvaniei (Cetatea II de la Stâncești, Butuceni, Poiana, Zimnicea) sau în teritoriul cuprins între Prut și Nistru, respectiv în așezările de la Solonceni și Vihvatintși<sup>6</sup>.

### Vasul III

Cel de-al treilea vas este fragmentar, păstrându-se din el doar partea superioară a corpului. Are buza dreaptă, este lucrat cu mâna din pastă grosieră ce are în compoziție nisip, pietricele și mică, are culoare brună, iar arderea, slabă, este reducătoare. Ornamentația este asigurată de butonii crestați, amplasați sub buză. Este de același tip cu vasul II (pl. III, fig. 4).

### Complexele din zona 1

**Complexul 1001** este o groapă circulară cu diametrul de 1,8 m și adâncimea de 0,66 m (pl. 2, fig. 3). Umplutura gropii este compactă, de culoare brun-cenușie, cu urme de chirpici și de cărbune; în interiorul ei au fost descoperite trei vase ceramice întregibile.

### Vasul I

Fructieră (tipul V la I. H. Crișan, datat în secolul I d. Chr.). Tipul V este reprezentat de vase ce evoluează din tipurile anterioare. Buza acestor vase nu mai este așa de lată și de răsfrântă, iar corpul, devenit mai îngust și mult mai adânc, păstrează în general forma semiovală. Piciorul este subțiat și are o nervură, iar talpa, pornită mai de sus, formează un adevărat pedestal. La unele exemplare din acest tip piciorul s-a scurtat, astfel încât vasul nu mai poate fi socotit ca aparținând formei cu picior înalt, deși toate elementele sale îl fac să se încadreze în aceasta. Vasele din acest tip sunt mai mici și mai bine proporționate, prin comparație cu vasele din tipul IV, păstrând o vădită eleganță. Acest tip se încadrează cronologic în secolul I p. Chr., dovadă în acest sens fiind faptul că în așezarea de la Grădiștea Muncelului - Sarmizegetusa Regia au fost descoperite numai fructiere de acest tip, care va continua să existe și după ocupația romană, atât în provincie, cât și în afara acesteia. El se caracterizează prin piciorul din ce în ce mai scurt și corpul adânc, cum sunt, de exemplu, vasele descoperite la Cristești și Piatra Neamț - Lutărie<sup>7</sup>. Piesa descoperită de noi, de culoare cenușie, este lucrată la roată, din pastă fină,

<sup>5</sup> Crișan, *Ceramica daco-getică*, 72.

<sup>6</sup> Crișan, *Ceramica daco-getică*, 75-77.

<sup>7</sup> Crișan, *Ceramica daco-getică*, 168.

având în compoziție nisip fin, mâl și mică. Arderea este bună, reducătoare. Are următoarele dimensiuni: diametrul gurii - 27,4 cm; diametrul fundului - 12,2 cm; înălțimea - 18,2 cm; adâncimea - 9,6 cm (pl. IV, fig. 1).

#### **Vasul II**

Strachină, tipul II la I. H. Crișan, faza clasică. Strachina de tipul II din perioada clasică se caracterizează prin buza îngroșată mai mult sau mai puțin, prevăzută cu un umăr, sau mai bine zis o profilare a corpului și fund terminat printr-un inel în relief<sup>8</sup>. Exemplarul descoperit de noi este lucrat la roată, din pastă fină ce are în compoziție nisip fin și mâl. Culoarea este cenușiu-albicioasă, arderea bună, reducătoare, iar corpul bine profilat. Piesa are următoarele dimensiuni: diametrul gurii - 15,6 cm; diametrul maxim - 16 cm; diametrul fundului - 7,6 cm; înălțimea - 84,6 cm; grosimea peretelui - 0,8 cm; adâncimea - 4,2 cm (pl. IV, fig. 2).

#### **Vasul III**

Ceașcă dacică, opaiț - tipul obișnuit la I. H. Crișan, din faza clasică. Caracteristica esențială a acestor vase este forma lor tronconică, cu gura largă, fundul îngust și pereții oblici; sunt lucrate cu mâna. Sunt prevăzute cu o toartă ce pornește de sub buză și se termină la fundul vasului; la unele dintre ele aceasta reprezintă în fapt o continuare a fundului, ceea ce îi dă vasului o stabilitate mai mare. Pasta din care sunt realizate este de obicei cu multe impurități<sup>9</sup>. Piesa descoperită de noi este realizată cu mâna, dintr-o pastă impură de factură grosieră, ce are în compoziție nisip cu bobul mare, pietricele și mică; culoarea este brun-roșcată, iar arderea, slabă, este oxidantă. Atât pe interior, cât și pe exterior, în partea opusă toartei, se observă urme de afumare, provenite de la folosire. Piesa este ornamentată cu linii incizate, dispuse paralel pe buza vasului; pe muchia toartei acestea sunt încrucișate, iar pe marginea fundului sunt paralele între ele, pe jumătatea dinspre toartă, pe cealaltă jumătate fiind încrucișate. Dimensiunile piesei sunt următoarele: diametrul gurii - 14,2 cm; diametrul fundului - 5,7 cm; înălțimea - 8 cm; adâncimea - 5,2 cm (pl. IV, fig. 3).

**Complexul 1002** este o groapă circulară cu diametrul de 1,2 m și adâncimea de 0,34 m (pl. II, fig. 4). Umplutura gropii este compactă, de culoare brun-cenușie, cu urme de chirpici și de cărbune. În acest complex au fost descoperite fragmente ceramice decorate cu linii incizate și brâuri alveolare. După decor și tipul buzei, evazată, se pot data în aceeași perioadă, clasică (pl. V).

**Complexul 1003** este o groapă circulară cu diametrul de 1,7 m și adâncimea de 0,32 m (pl. II, fig. 5). Umplutura gropii este compactă, de culoare brun-cenușie, cu urme de chirpici și de cărbune; în interiorul ei au fost descoperite două vase ceramice întregibile. Complexul a fost suprapus de un altul, medieval.

#### **Vasul I**

Acest vas este lucrat cu mâna, din pastă fină, cu nisip și mică în compoziție; suprafața este slab netezită, iar culoarea, brun-roșcată, se prezintă cu flecuri negre. Arderea este slabă și oxidantă. Este ornamentat pe partea superioară a buzei cu un șir de impresiuni realizate cu un obiect, iar în partea superioară a dezvoltării maxime cu un brâu în relief pe

---

<sup>8</sup> Crișan, *Ceramica daco-getică*, 180.

<sup>9</sup> Crișan, *Ceramica daco-getică*, 153-154.

care sunt dispuse linii incizate oblice. Dimensiunile vasului sunt următoarele: diametrul gurii - 14 cm; diametrul maxim - 13 cm; diametrul fundului - 10,2 cm; înălțimea - 23 cm (pl. VI, fig. 1).

#### **Vasul II**

Vasul II este fragmentar, din el păstrându-se doar partea superioară; are buza evazată, iar în partea superioară a dezvoltării maxime este ornamentat cu un brâu alveolar. Este lucrat cu mâna dintr-o pastă semifină ce are în compoziție nisip, pietricele și mică, iar arderea este bună, reducătoare (pl. VI, fig. 2). Cele două piese se încadrează în categoria vaselor borcan din faza a III-a, clasică, ce se datează între secolele I î. Chr. - I d. Chr. Caracteristicile acestora sunt următoarele: gura strânsă, buza ușor îngroșată și răsfrântă spre exterior, corpul cu umeri arcuiți. Vasele respective, folosite pentru prepararea hranei, au, în marea lor majoritate, dimensiuni medii, fiind foarte des întâlnite în arealul dacic, atât în cel intracarpatic, cât și cel extracarpatic; de obicei sunt lucrate cu mâna<sup>10</sup>. În interiorul gropii au mai fost descoperite fragmente ceramice, ce aparțin, de asemenea, unor vase datate în perioada clasică (sec. I î. Chr - I d. Chr.), decorate cu brâuri în relief și cu buza evazată (pl. VI, fig. 3-9).

**Complexul 1004** este o groapă circulară cu diametrul de 1,4 m și adâncimea de 1,4 m (pl. II, fig. 6). Umplutura gropii, compactă, este de culoare brun-cenușie și conține urme de chirpici, cărbune și pietre de râu de dimensiuni mici (aproximativ 5-6 cm). În interior au fost descoperite două râșnițe de dimensiuni diferite, cea cu dimensiunile mai mici fiind depusă cu partea activă în jos, iar cea cu dimensiunile mai mari fiind depusă în cant. Alături de acestea au mai fost descoperite fragmente ceramice și oase de animal de talie mare. Fragmentele ceramice descoperite se datează în perioada clasică a culturii dacice și sunt decorate cu linii în zigzag și drepte, realizate prin lustruire, linii incizate, brâu alveolar și butoni; buzele sunt evazate, iar fundurile drepte (pl. VII).

**Complexul 1005** este o groapă circulară cu diametrul de 2,7 m și adâncimea de 0,46 m (pl. II, fig. 7). Umplutura gropii este compactă, de culoare brun-cenușie, cu urme de chirpici și de cărbune. În interiorul complexului nu au fost descoperite materiale arheologice. Datorită tipului de complex și a faptului că se află în aceeași zonă, noi l-am încadrat în aceeași perioadă cu celelalte complexe din jur.

**Complexul 1006** este o groapă circulară cu diametrul de 1,12 m și adâncimea de 0,94 m (pl. II, fig. 8). Umplutura gropii este compactă, de culoare brun-cenușie, cu urme de chirpici și de cărbune. În interiorul gropii au fost descoperite fragmente ceramice provenite de la vase diferite; alături de acestea au mai fost descoperite fragmente ceramice provenite de la un vas de tip borcan, întregibil, decorat cu brâu alveolar (pl. VIII, fig. 1, 2) și o plachetă de bronz cu o lungime de 4 cm și prevăzută cu o gaură de nit (pl. VIII, fig. 3). Materialul descoperit în acest complex se datează în perioada clasică a culturii dacice.

**Complexul 1007** este o groapă circulară cu diametrul de 1,6 m și adâncimea de 0,4 m (pl. II, fig. 9). Umplutura gropii este compactă, de culoare brun-cenușie, cu urme de chirpici, de cărbune și cu pietre de râu de dimensiuni mici (aproximativ 5-6 cm). În interiorul gropii, alături de fragmente ceramice și oase de animal de talie mare, au mai

<sup>10</sup> Crișan, *Ceramica daco-getică*, 161-162.

fost descoperite resturile unei vetre de foc ce prezintă pe spate urme de pietre de râu de dimensiuni mici, fragmente mari de chirpici și greutatea pentru războiul de țesut. Fragmentele ceramice sunt decorate cu brâuri în relief și linii incizate; buzele sunt evazate, iar fundurile drepte și inelare (pl. IX); și aceste materiale se datează în perioada clasică a civilizației dacice.

**Complexul 1008** este o groapă circulară cu diametrul de 2,1 m și adâncimea de 0,56 m (pl. II, fig. 10). Umplutura gropii este compactă, de culoare brun-cenușie, cu urme de chirpici și de cărbune. În interiorul complexului au fost descoperite fragmente ceramice ce se datează în perioada clasică a culturii dacice; un astfel de fragment este decorat cu un brâu în relief, ornamentat la rândul său cu linii oblice, incizate, iar un altul se prezintă sub forma unei buze drepte, provenită de la un vas cu gura larg deschisă (pl. X). Alături de aceste fragmente ceramice au mai fost descoperite resturi de lipitură din lut ars.

În urma studierii materialelor arheologice descoperite în cadrul acestui sit se poate observa că ele fac parte din două orizonturi diferite. Materialele descoperite în complexe 139 și 1060 se încadrează cronologic în secolele V - IV î. Chr., făcând parte din perioada timpurie a civilizației dacice. Materialele descoperite în celelalte complexe se încadrează cronologic în secolele I î. Chr. - I d. Chr., putându-se face o datare și mai strânsă, datorită fructierei descoperită în complexul 1001, ce se datează în secolul I d. Chr.

În ceea ce privește funcționalitatea acestor complexe noi suntem de părere că sunt gropi cu depuneri rituale, astfel de gropi fiind descoperite și în alte situri arheologice, de aceeași perioadă: la Costești – *Cetățuie* a fost descoperită o groapă<sup>11</sup>; alte cinci au fost descoperite la Piatra Craivii, pe terasa a V-a<sup>12</sup>; la Lupu (jud. Alba), în punctul *Cimitirul Nou* a fost descoperită o alta<sup>13</sup>; astfel de gropi fiind descoperite și în cadrul așezării de la Lancrăm, punctul *Glod*<sup>14</sup> (Gheorghiu 2005, p. 211).

#### Lista ilustrațiilor

PL. I	Fig. a	Planul general al săpăturilor.
	Fig. b	Planul complexelor din zona 1.
	Fig. c	Planul complexelor din zona 2.
PL. II		Desenele complexelor cercetate.
	Fig. 1	Complexul 139.
	Fig. 2	Complexul 1060.
	Fig. 3	Complexul 1001.
	Fig. 4	Complexul 1002.
	Fig. 5	Complexul 1003.
	Fig. 6	Complexul 1004.
	Fig. 7	Complexul 1005.
	Fig. 8	Complexul 1006.

<sup>11</sup> I. Glodariu, G. Florea, L. Suci, E. Iaroslavschi, G. Gheorghiu, A. Pescaru, C. Bodó, "Costești, com. Orăștioara de Sus, jud. Hunedoara –Cetățuie," *Cronica cercetărilor arheologice din România*, 41 (2000).

<sup>12</sup> V. Moga, "Așezarea și cetatea dacică de la Piatra Craivii (jud. Alba)," *Studii Dacice* (1981), 110.

<sup>13</sup> G. Gheorghiu, I. Glodariu, V. Moga, L. Suci, "Lupu – Cimitirul Nou, Jud. Alba," *Cronica cercetărilor arheologice din România*, 79 (1999).

<sup>14</sup> G. Gheorghiu, *Dacii pe cursul mijlociu al Mureșului* (Cluj-Napoca, 2005), 211.

	Fig. 9	Complexul 1007.
	Fig. 10	Complexul 1008.
PL. III		Materiale ceramice descoperite în complexe 139 și 1060, zona 2.
	Fig. 1	Fragment de vas descoperit în complexul 139 - lucrat cu mâna, de culoare brună, realizat din pastă grosieră, ce are în compoziție nisip și pietricele, ardere bună, reducătoare, buză dreaptă. Ornamentat cu butoni de formă conică, amplasați în partea superioară a vasului și cu o linie incizată în zigzag, amplasată imediat sub buză, între aceasta și butoni.
	Fig. 2	Strachină descoperit în complexul 1060 - lucrată cu mâna din pastă fină, ce are în compoziție nisip fin și mică; bine netezit, ardere bună, reducătoare. Ornamentat cu patru butoni alungiți, aplecați în jos, ce pornesc de pe diametrul maxim al vasului. Are culoare brună în exterior și neagră-cenușie în interior. Buza vasului este trasă spre interior.
	Fig. 3	Vas sac, cu profilul aproape drept, descoperit în complexul 1060 - de dimensiuni mari, lucrat cu mâna din pastă semifină, ce are în compoziție nisip și pietricele; de culoare cărămiziu-deschisă, cu ardere slabă, oxidantă. Ornamentat cu doi butoni ovali, alungiți, prinși perpendicular pe corpul vasului, puțin deasupra diametrului maxim al acestuia și cu două șiruri de impresiuni realizate cu degetul, un șir fiind amplasat în partea superioară, imediat sub buză, iar celălalt între cei doi butoni (în partea superioară a lor). Buza vasului este ușor evazată și rotunjită
	Fig. 4	Fragment de vas sac, cu profilul aproape drept, descoperit în complexul 1060 - se păstrează doar partea superioară a corpului. Are buză dreaptă. Este lucrat cu mâna, dintr-o pastă grosieră, ce are în compoziție nisip, pietricele și mică, are culoare brună, o ardere slabă, reducătoare. Ornamentat cu butoni crestați, amplasați sub buză.
PL. IV		Materiale ceramice descoperite în complexul 1001, zona 1.
	Fig. 1	Fructieră de culoare cenușie, lucrată la roată, din pastă fină, cu nisip fin, mîl și mică în compoziție; arderea este bună, reducătoare.
	Fig. 2	Strachină lucrată la roată, din pastă fină, ce are în compoziție nisip fin și mîl. Culoarea este cenușiu-albicioasă, arderea bună, reducătoare; corpul este bine profilat.
	Fig. 3	Ceașcă dacică (opaiț), realizată cu mâna din pastă impură și grosieră, ce are în compoziție nisip cu bobul mare, pietricele și mică; culoarea este brun-roșcată, iar arderea slabă și oxidantă. Atât pe interior cât și pe exterior, în partea opusă toartei, se observă urme de afumare, provenite de la folosire. Piesa este ornamentată cu linii incizate dispuse paralel pe buza vasului, încrucișate pe muchia toartei, iar pe marginea fundului sunt paralele între ele pe jumătatea dinspre toartă și încrucișate pe cealaltă jumătate.
PL. V		Fragmente ceramice descoperite în complexul 1002, zona 1.
	Fig. 1	Fragment ceramic (buză evazată) lucrat cu mâna, din pastă grosieră, realizată din nisip cu bobul mare, pietricele și mică; culoare brună cu flecuri negre, ardere bună, reducătoare.
	Fig. 2	Fragment ceramic lucrat cu mâna, din pastă grosieră, realizată din nisip cu bobul mare, pietricele și mică; culoare brună cu flecuri negre, ardere bună, reducătoare. Decorat cu linii incizate.
	Fig. 3	Fragment ceramic lucrat cu mâna, din pastă semifină, realizată din nisip cu bobul mare și mică; culoare neagră-cenușie, ardere bună, reducătoare. Decorat cu brâu alveolar.
	Fig. 4	Fragment ceramic (fund de vas) lucrat cu mâna, din pastă grosieră, realizată din nisip cu bobul mare, pietricele și mică; prezintă un slip lustruit. Culoare cărămizie, ardere bună, oxidantă.
	Fig. 5	Fragment ceramic lucrat cu mâna, din pastă semifină, realizată din nisip cu bobul mare și mică; culoare brună cu flecuri negre, ardere bună reducătoare. Decorat cu linii incizate.
PL. VI		Materiale ceramice descoperite în complexul 1003, zona 1.
	Fig. 1	Vas borcan lucrat cu mâna, din pastă fină, ce are în compoziție nisip și mică; suprafață slab netezită, culoare brun-roșcată cu flecuri negre, ardere slabă, oxidantă. Ornamentat pe partea superioară a buzei cu un șir de impresiuni, realizate cu un obiect, iar în partea superioară a dezvoltării maxime cu un brâu în relief, decorat la rândul lui cu linii incizate oblice.
	Fig. 2	Fragment de vas borcan (partea superioară, cu buza evazată), decorat în partea superioară a dezvoltării maxime cu un brâu alveolar. Lucrat cu mâna din pastă semifină, ce are în compoziție nisip, pietricele și mică. Ardere bună, reducătoare.
	Fig. 3	Fragment ceramic lucrat cu mâna, din pastă semifină, realizată din nisip cu bobul mare și mică; culoare cărămizie, cu flecuri negre, ardere bună, oxidantă. Decorat cu brâu alveolar. Buză evazată.
	Fig. 4	Fragment ceramic lucrat cu mâna, din pastă grosieră, realizată din nisip cu bobul

		mare, pietricele și mică; culoare brună cu flecuri negre, ardere bună, reducătoare, buză evazată.
	Fig. 5	Fragment ceramic lucrat cu mâna, din pastă grosieră, realizată din nisip cu bobul mare, pietricele și mică; culoare brună cu flecuri negre, ardere bună, reducătoare Decorat cu brâu alveolar. Buză evazată.
	Fig. 6	Fragment ceramic lucrat cu mâna, din pastă semifină, realizată din nisip cu bobul mare și mică; culoare cărămizie, ardere bună, oxidantă. Decorat cu brâu alveolar.
	Fig. 7	Fragment ceramic (fund de vas) lucrat cu mâna, din pastă grosieră, realizată din nisip cu bobul mare, pietricele și mică; culoare brună cu flecuri negre, ardere bună, reducătoare.
	Fig. 8	Fragment ceramic (fund de vas) lucrat cu mâna, din pastă grosieră, realizată din nisip cu bobul mare, pietricele și mică; culoare brună, ardere bună, reducătoare.
	Fig. 9	Fragment ceramic (fund de vas) lucrat cu mâna, din pastă grosieră, realizată din nisip cu bobul mare, pietricele și mică; culoare cărămizie cu flecuri negre, ardere bună, oxidantă. Pe fundul vasului, în interior, se observă amprente de degete, realizate în timpul modelării.
PL. VII		Materiale ceramice descoperite în complexul 1004, zona 1.
	Fig. 1	Fragment ceramic lucrat la roată, din pastă fină, realizată din nisip fin și mică; culoare cenușie, ardere bună, reducătoare. Suprafața vasului este bine lustruită. Fragmentul aparține unei fructiere cu buza evazată, decorată cu linii în zigzag, realizate prin lustruire.
	Fig. 2	Fragment ceramic lucrat la roată, din pastă fină, realizată din nisip fin și mică; culoare cenușie, ardere bună, reducătoare. Suprafața vasului este bine lustruită. Fragmentul aparține unei fructiere.
	Fig. 3	Fragment ceramic lucrat la roată, din pastă fină, realizată din nisip fin și mică; culoare cenușie, ardere bună, reducătoare. Suprafața vasului este bine netezită. Fragmentul aparține unei fructiere, decorată cu două linii incizate paralele; între ele un șir de linii în zigzag, realizate prin lustruire.
	Fig. 4	Fragment ceramic lucrat la roată, din pastă fină, realizată din nisip fin și mică; culoare cenușie, ardere bună, reducătoare. Suprafața vasului este bine lustruită. Fragmentul aparține unei fructiere, decorată cu linii paralele, realizate prin lustruire.
	Fig. 5	Fragment ceramic lucrat la roată, din pastă fină, realizată din nisip fin și mică; culoare cenușie, ardere bună, reducătoare. Suprafața vasului este bine netezită. Fragmentul aparține unei fructiere, decorată cu o linie incizată.
	Fig. 6	Fragment ceramic lucrat la roată, din pastă fină, realizată din nisip fin și mică; culoare cenușie, ardere bună, reducătoare. Suprafața vasului este bine lustruită. Fragmentul aparține unei fructiere.
	Fig. 7	Fragment ceramic lucrat cu mâna, din pastă grosieră, realizată din nisip cu bobul mare, pietricele și mică; culoare cărămizie, ardere bună, oxidantă. Decorat cu brâu alveolar.
	Fig. 8	Fragment ceramic lucrat cu mâna, din pastă grosieră, realizată din nisip cu bobul mare, pietricele și mică; culoare brună, ardere bună, reducătoare.
	Fig. 9	Fragment ceramic lucrat la roată, din pastă fină, realizată din nisip fin și mică; culoare brun-roșcată deschisă, ardere bună, oxidantă. Suprafața vasului este acoperită cu un slip bine lustruit. Fragmentul aparține unei fructiere cu buza evazată și trasă în jos, spre exterior.
	Fig. 10	Fragment ceramic lucrat la roată, din pastă fină, realizată din nisip fin și mică; culoare cenușie, ardere bună, reducătoare. Suprafața vasului este acoperită cu un slip bine lustruit. Buză ușor evazată.
	Fig. 11	Fragment ceramic (fund de vas) lucrat cu mâna, din pastă semifină, realizată din nisip cu bobul mare și mică; culoare cărămizie, ardere bună, oxidantă.
	Fig. 12	Fragment ceramic (fund de vas) lucrat cu mâna, din pastă semifină, realizată din nisip cu bobul mare și mică; culoare brună, ardere bună, reducătoare.
	Fig. 13	Fragment ceramic (fund de vas) lucrat la roată, din pastă semifină, realizată din nisip cu bobul mare și mică; culoare brună, cu flecuri negre, ardere bună, reducătoare.
	Fig. 14	Fragment ceramic (fund de vas) lucrat la roată, din pastă grosieră, realizată din nisip cu bobul mare, pietricele și mică; culoare brună, ardere bună, reducătoare.
	Fig. 15	Fragment ceramic lucrat cu mâna, din pastă grosieră, realizată din nisip cu bobul mare, pietricele și mică; culoare brună, ardere bună, reducătoare. Decorat cu brâu alveolar.
	Fig. 16	Fragment ceramic lucrat la roată, din pastă fină, realizată din nisip fin și mică; culoare



		cărămizie, ardere bună, oxidantă. Buză evazată.
	Fig. 17	Fragment ceramic lucrat cu mâna, din pastă semifină, realizată din nisip cu bobul mare și mică; culoare cărămizie, ardere bună, oxidantă. Buză ușor evazată.
	Fig. 18	Fragment ceramic (fund de vas) lucrat la roată, din pastă semifină, realizată din nisip cu bobul mare și mică; culoare brună, ardere bună, reducătoare.
	Fig. 19	Fragment ceramic (fund de vas) lucrat cu mâna, din pastă grosieră, realizată din nisip cu bobul mare, pietricele și mică; culoare cărămizie, ardere bună, oxidantă.
	Fig. 20	Fragment ceramic (fund de vas) lucrat cu mâna, din pastă semifină, realizată din nisip cu bobul mare și mică; culoare brună, ardere bună, reducătoare.
PL. VIII		Materiale ceramice descoperite în complexul 1006, zona 1.
	Fig. 1	Fragment ceramic lucrat la roată, din pastă fină, realizată din nisip și mică; culoare cenușie, ardere bună, reducătoare. Buză evazată.
	Fig. 2	Fragment ceramic (fund de vas) lucrat cu mâna, din pastă semifină, realizată din nisip cu bobul mare și mică; culoare cărămizie, ardere bună, oxidantă.
	Fig. 3	Placă de bronz.
PL. IX		Materiale ceramice descoperite în complexul 1007, zona 1.
	Fig. 1	Fragment ceramic lucrat cu mâna, din pastă grosieră, realizată din nisip cu bobul mare, pietricele și mică; culoare brună, ardere bună, reducătoare. Buză evazată, decor cu brâu alveolar.
	Fig. 2	Fragment ceramic (fructieră) lucrat la roată, din pastă fină, realizată din nisip fin și mică; culoare cărămizie, ardere bună, oxidantă. Buză evazată.
	Fig. 3	Fragment ceramic lucrat la roată, din pastă fină, realizată din nisip fin și mică; culoare cenușie, ardere bună, reducătoare. Buză evazată.
	Fig. 4	Fragment ceramic lucrat cu mâna, din pastă grosieră, realizată din nisip cu bobul mare, pietricele și mică; culoare brună, ardere bună, reducătoare. Buză evazată.
	Fig. 5	Fragment ceramic lucrat la roată, din pastă fină, realizată din nisip fin și mică; culoare cenușie, ardere bună, reducătoare. Decorat cu trei linii incizate.
	Fig. 6	Fragment ceramic lucrat la roată, din pastă fină, realizată din nisip fin și mică; culoare cenușie, ardere bună, reducătoare. Decorat cu linii lustruite.
	Fig. 7	Fragment ceramic lucrat cu mâna, din pastă semifină, realizată din nisip cu bobul mare și mică; culoare brună, ardere bună, reducătoare. Decorat cu brâu alveolar.
	Fig. 8	Fragment ceramic lucrat cu mâna, din pastă semifină, realizată din nisip cu bobul mare și mică; culoare brună, ardere bună, reducătoare. Decorat cu brâu alveolar.
	Fig. 9	Fragment ceramic lucrat cu mâna, din pastă semifină, realizată din nisip cu bobul mare și mică; culoare brună, ardere slabă, reducătoare. Decorat cu brâu alveolar.
	Fig. 10	Fragment ceramic lucrat cu mâna, din pastă semifină, realizată din nisip cu bobul mare și mică; culoare brună, ardere bună, reducătoare. Decorat cu brâu alveolar.
	Fig. 11	Fragment ceramic (fund de vas inelar) lucrat la roată, din pastă fină, realizată din nisip și mică; culoare brună, ardere bună, reducătoare.
	Fig. 12	Fragment ceramic (fund de vas) lucrat cu mâna, din pastă semifină, realizată din nisip cu bobul mare și mică; culoare brună, ardere bună, reducătoare.
	Fig. 13	Fragment ceramic (fund de vas) lucrat cu mâna, din pastă semifină, realizată din nisip cu bobul mare și mică; culoare cărămizie, cu flecuri negre, ardere bună, oxidantă.
	Fig. 14	Fragment ceramic lucrat la roată, din pastă fină, realizată din nisip și mică; culoare cărămizie, cu flecuri negre, ardere bună, oxidantă. Decorat cu linii incizate paralele.
PL. X		Materiale ceramice descoperite în complexul 1008, zona 1.
	Fig. 1	Fragment ceramic lucrat cu mâna, din pastă grosieră, realizată din nisip cu bobul mare, pietricele și mică; culoare brună, ardere bună, reducătoare. Ornamentat cu brâu în relief, decorat la rândul lui cu linii incizate, paralele, oblice.
	Fig. 2	Fragment ceramic (buză) lucrat cu mâna, din pastă semifină, realizată din nisip cu bobul mare și mică; culoare cărămizie, ardere bună, oxidantă.
PL. XI		Fotografii din timpul golirii complexelor.
	Foto 1	Complexul 139.
	Foto 2, 2a	Complexul 1060.
	Foto 3	Complexul 1001.
	Foto 4	Complexul 1002.

	Foto 5	Complexul 1003.
	Foto 6, 6a	Complexul 1004.
	Foto 7	Complexul 1005.
	Foto 8	Complexul 1006.
	Foto 9	Complexul 1007.
	Foto 10	Complexul 1008.
PL. XII		Fotografii cu complexele golite.
	Foto 1	Complexul 139.
	Foto 2	Complexul 1060.
	Foto 3	Complexul 1002.
	Foto 4	Complexul 1004.
	Foto 5	Complexul 1006.
	Foto 6	Complexul 1007.

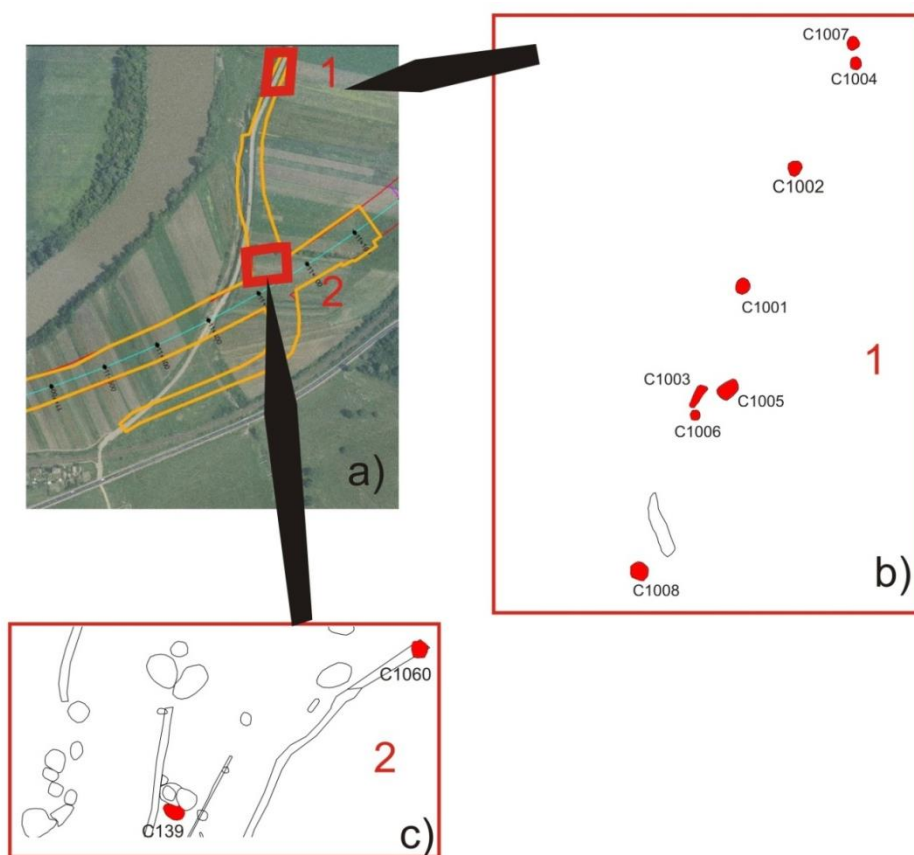

PL. I

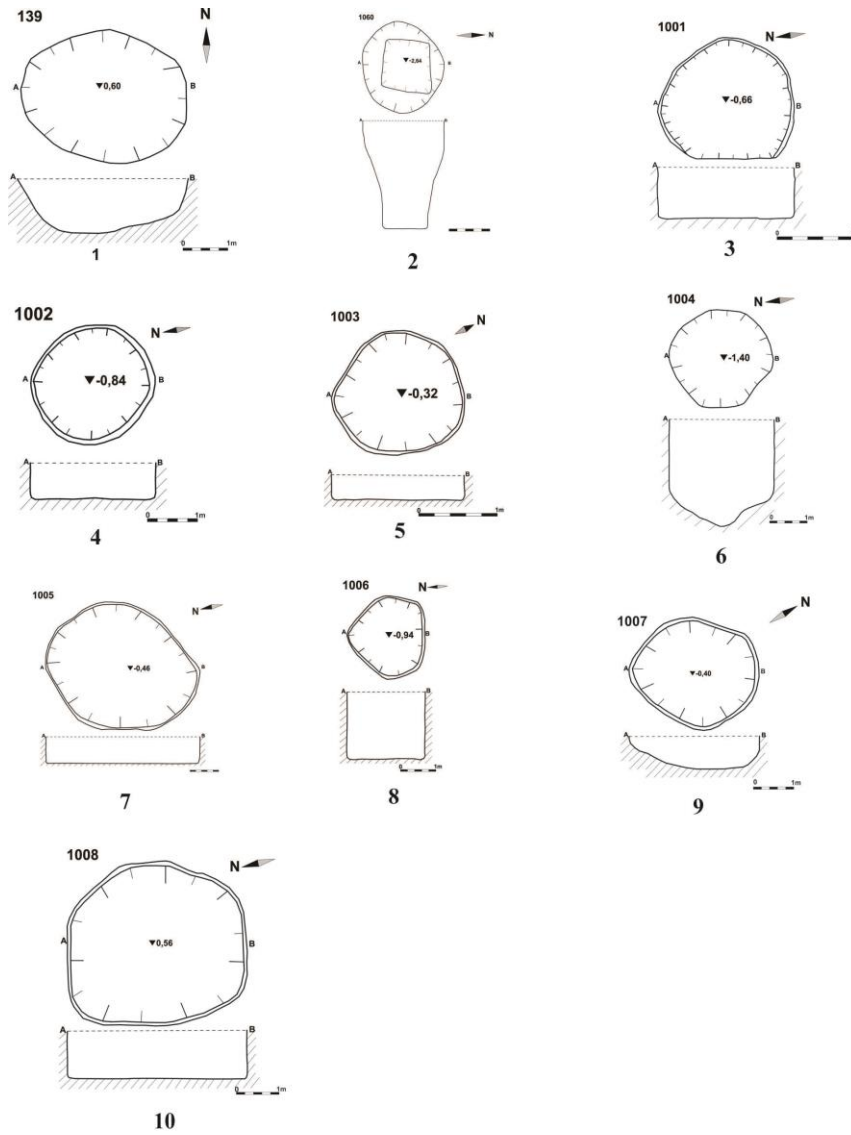

PL.II



PL. III

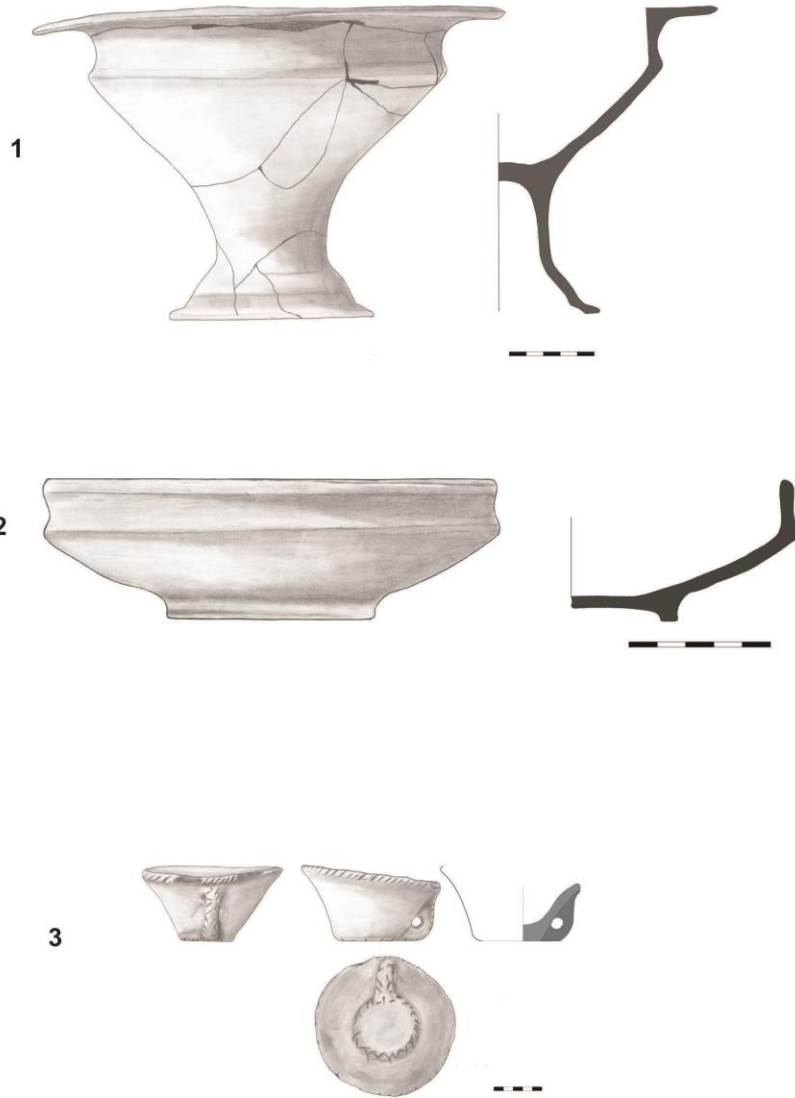

PL. IV

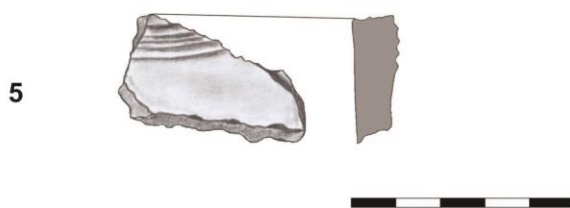
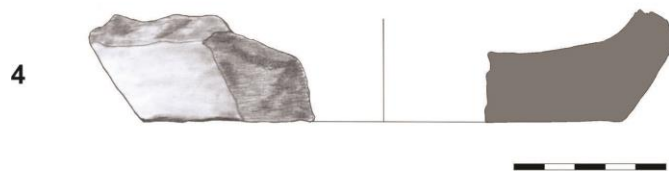
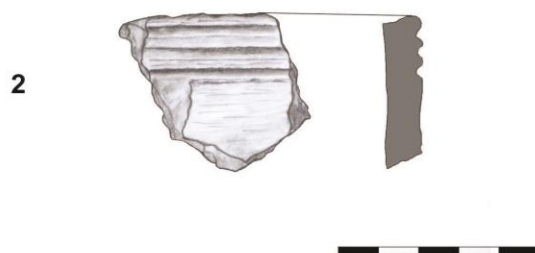

**PL.V**

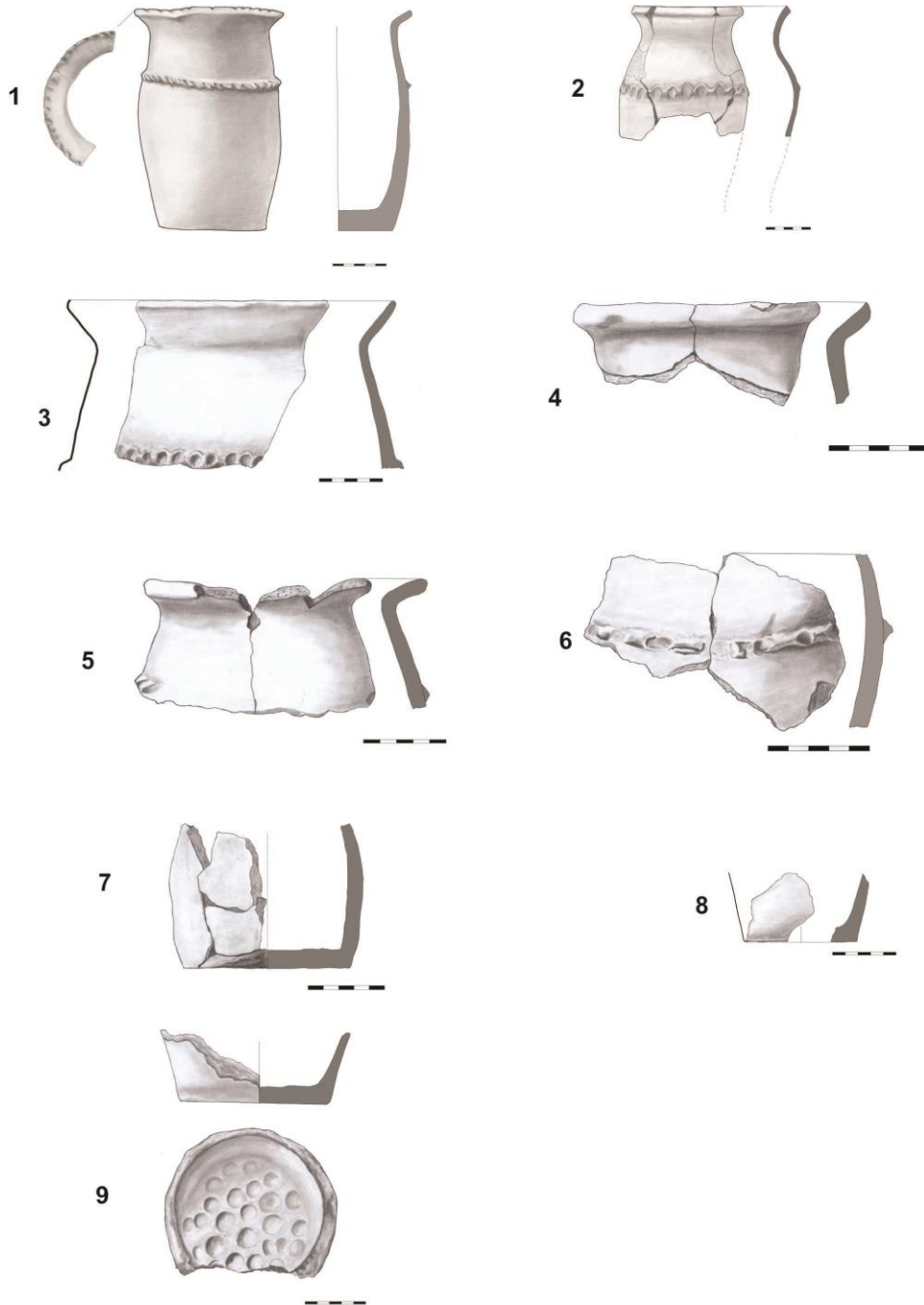

PL.VI

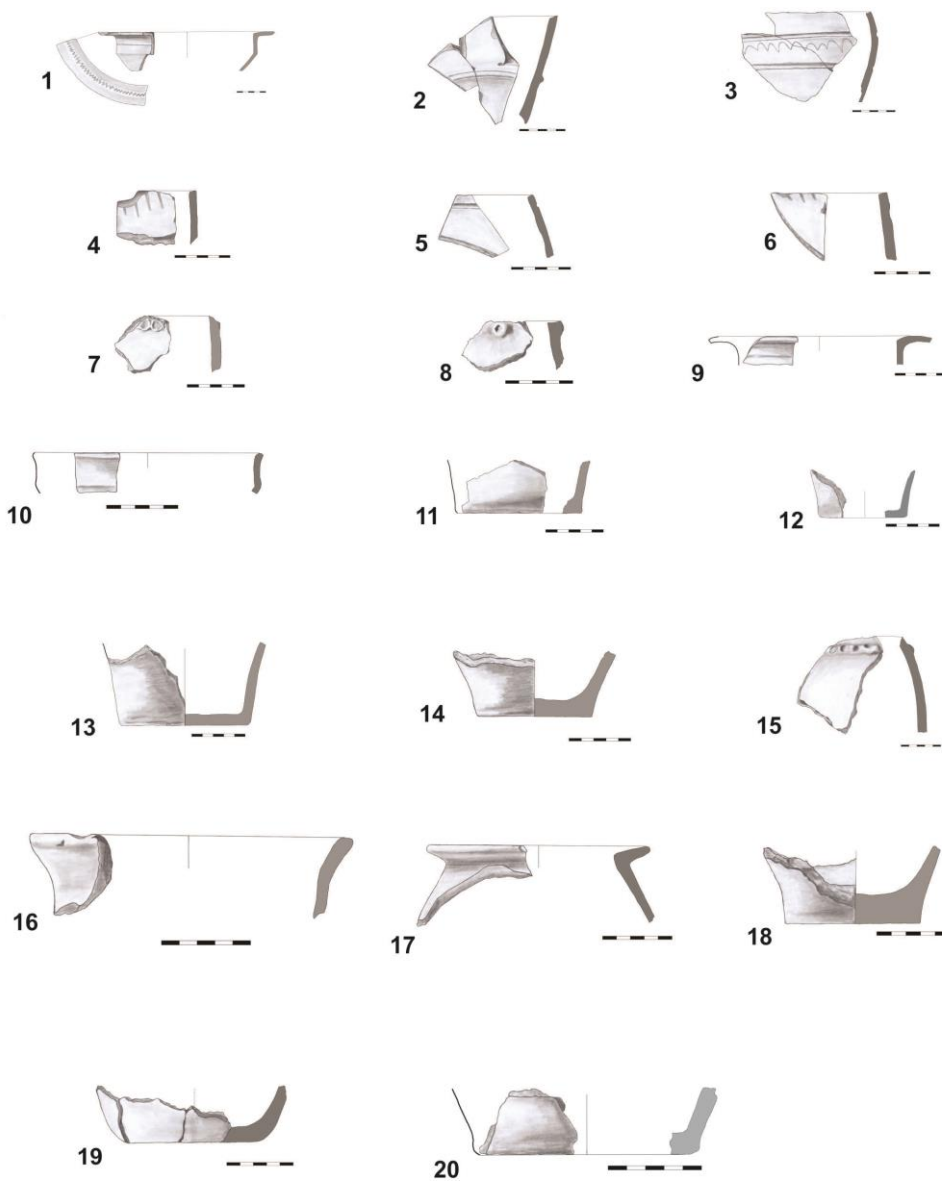

PL.VII



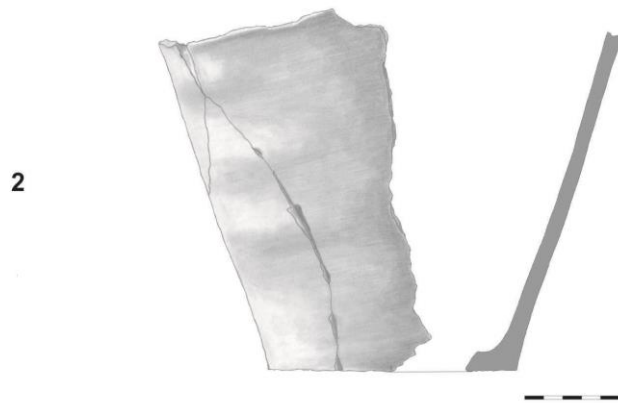

PL.VIII

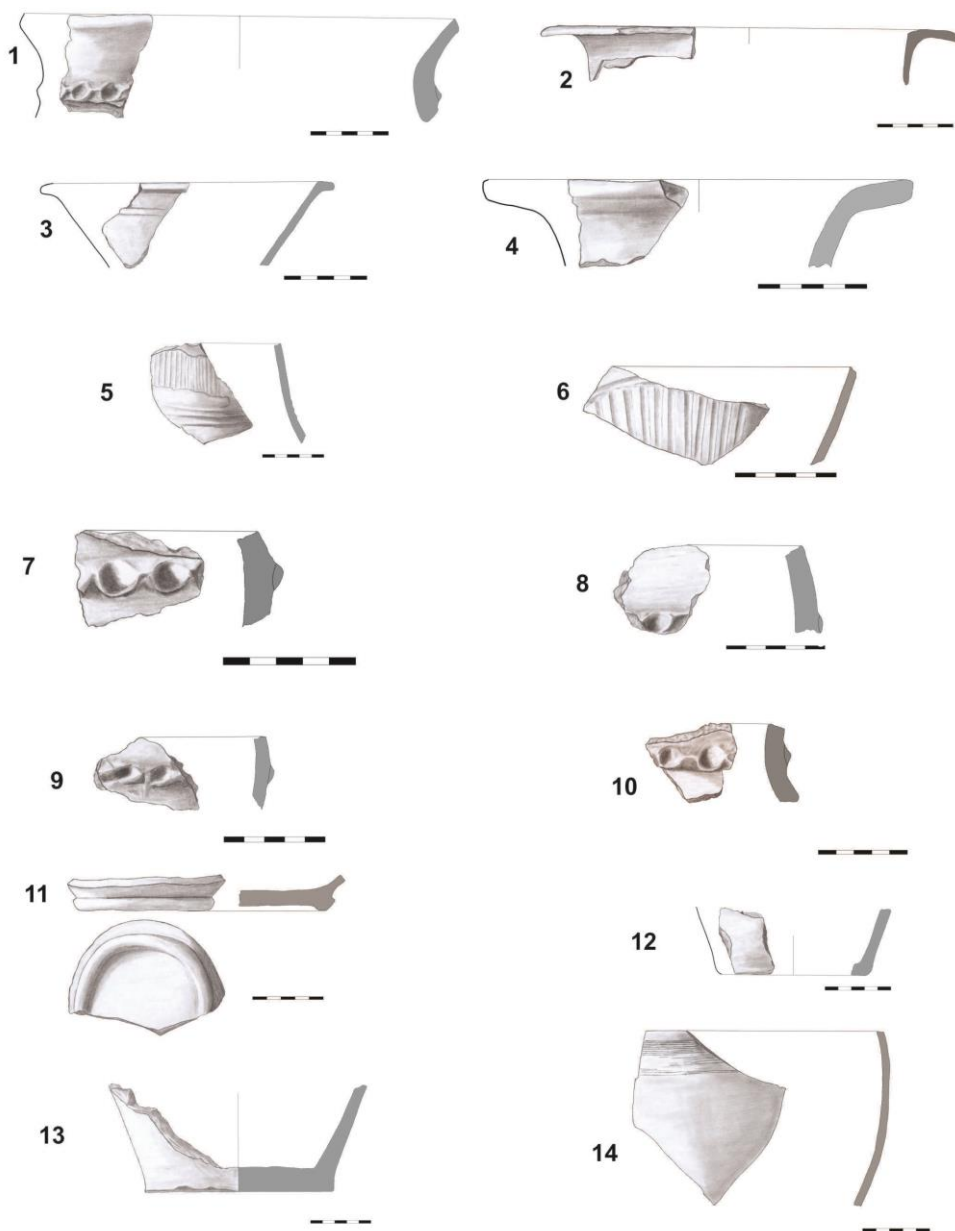

PL.IX

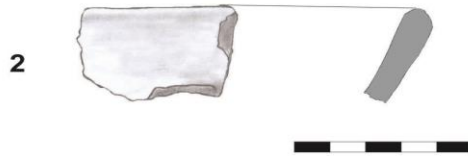

PL.X



1



2



2a



3



4



5



6



6a



7



8



9



10

PL.XI



1



2



3



4



5



6

PL.XII